



evropský
sociální
fond v ČR



EVROPSKÁ UNIE



MINISTERSTVO ŠKOLSTVÍ,
MLÁDEŽE A TĚLOVÝCHOVY



OP Vzdělávání
pro konkurenceschopnost

INVESTICE DO ROZVOJE VZDĚLÁVÁNÍ

DUM 18 téma: Solid CAM frézování kontury 2 - výklad

ze sady: 3 tematický okruh sady: Automatická linka

ze šablony: 02 Automatizační technika II

Určeno pro: 4 ročník

vzdělávací obor: 26-41-M/01 Elektrotechnika

ŠVP Automatizační technika

Vzdělávací oblast: odborné vzdělávání

Metodický list/anotace: VY_32_INOVACE_02318ml.pdf

**Zpracoval: Ing. Bohuslav Kozel
SPŠ a VOŠ Kladno**

DUM 18 SolidCAM – frézování z polotovaru odlitku

1. Otevřete model díl18. Jsou tam dvě konfigurace, obrobek a odlitek

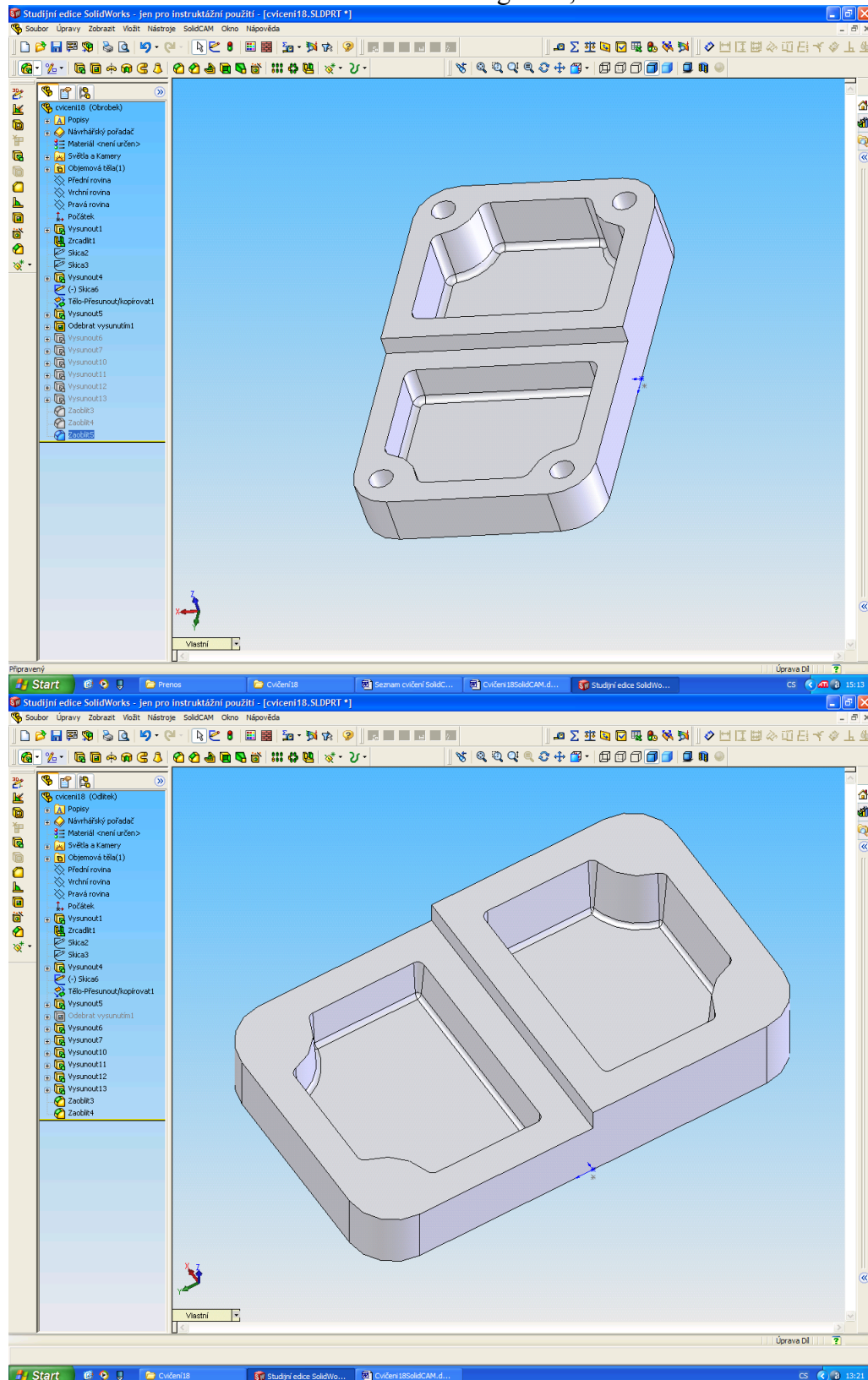

2. Odlitek má přídavky na obrábění 2mm v obou kapsách a na výšku přídavek také 2mm. Kapsy jsou úkosovány a zaobleny rádiusem 2mm
3. V SolidCamu převezmeme polotovar – konfiguraci odlitek a model - konfiguraci obrobek. Zkontrolujte si, zda máte opravdu polotovar i model správně.
4. Budeme nejprve zarovnávat horní čela, mají přídavek 2mm.

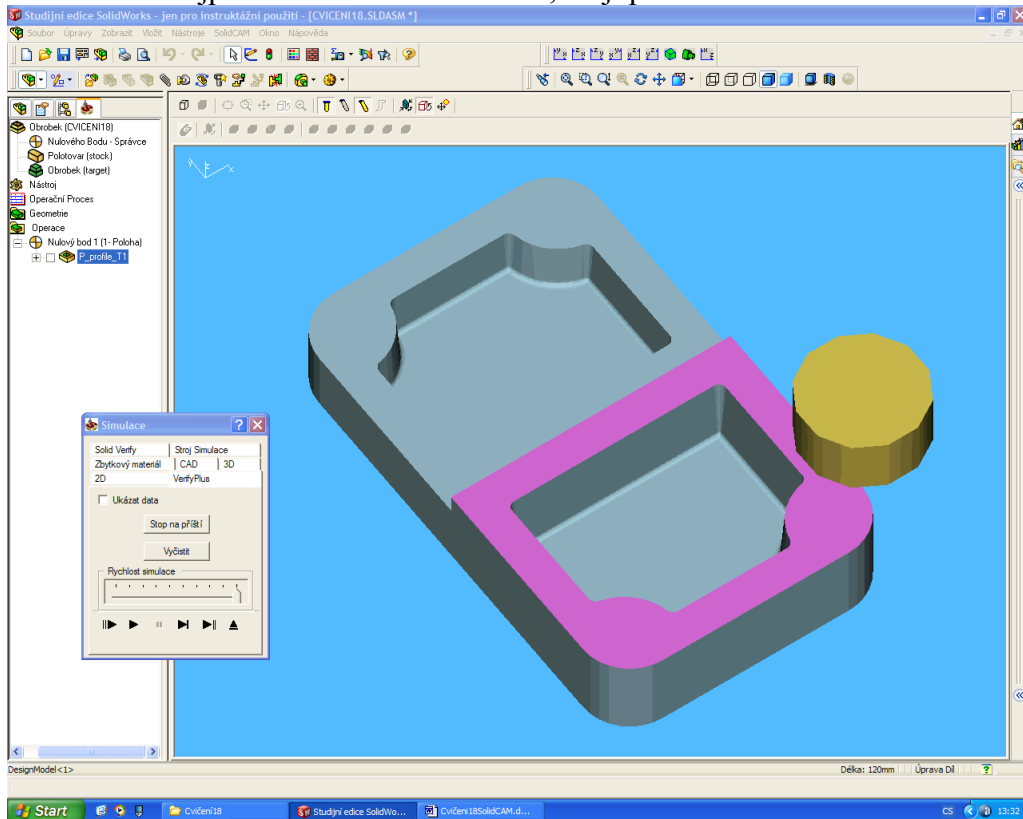

5. Vytvořte si pomocnou skicu a kapsou zarovnejte nižší čelo

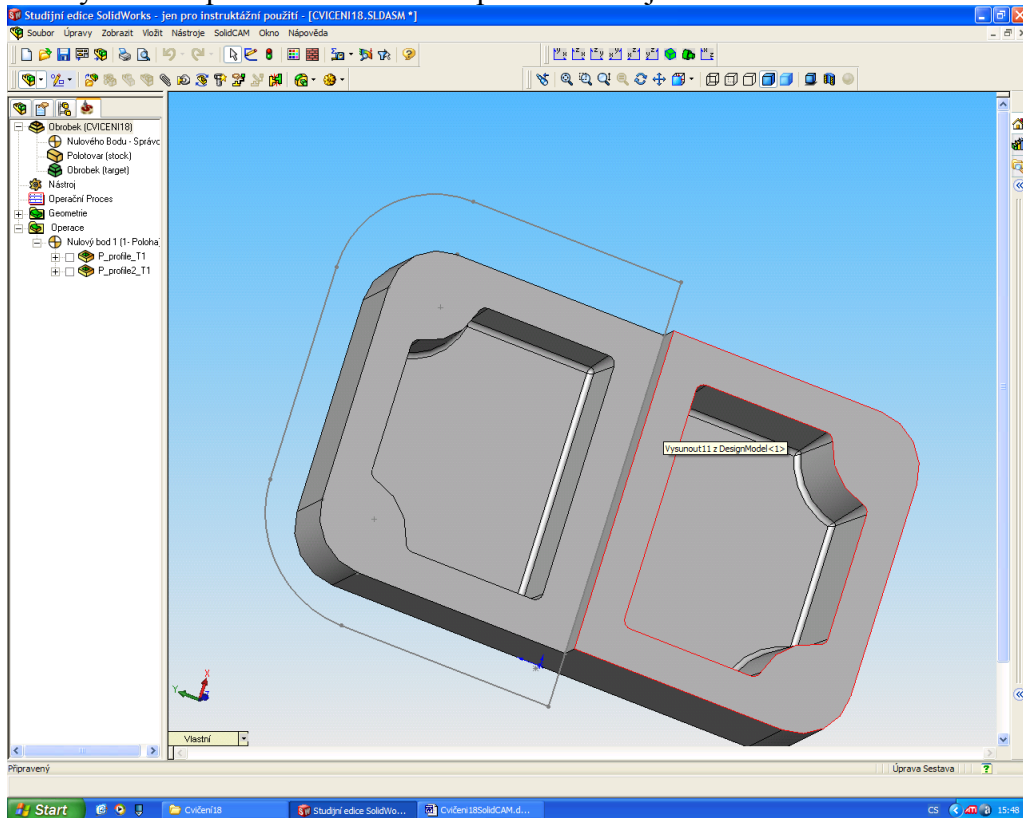

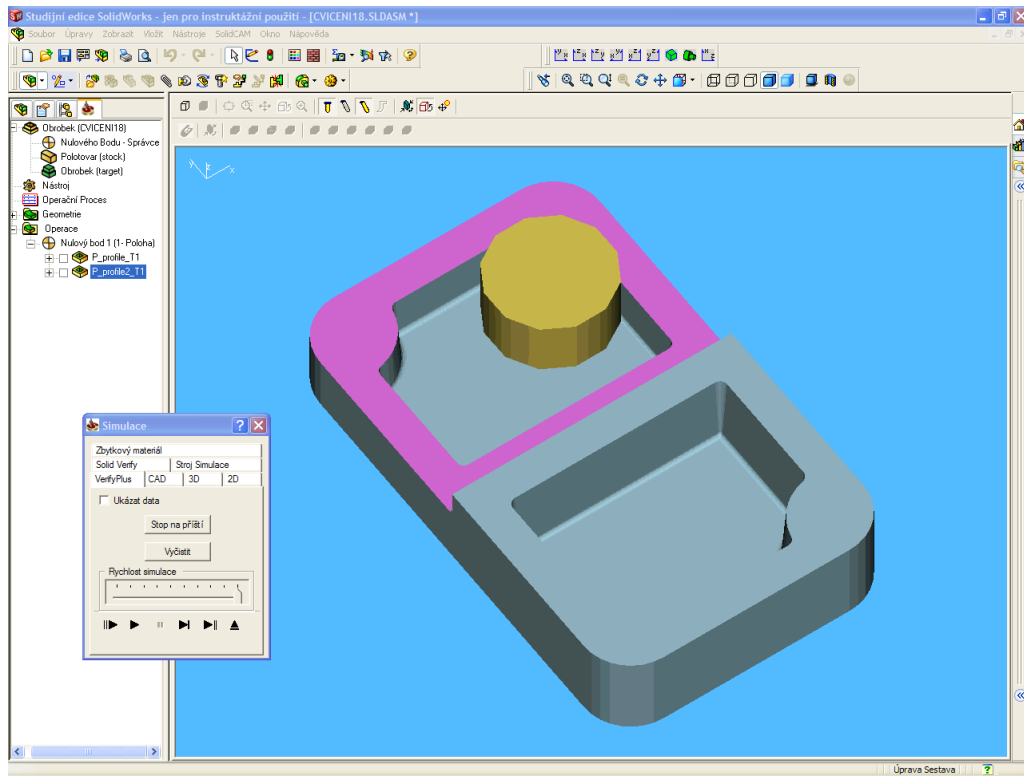

6. Budeme vrtat, ale otvory jsou ve dvou výškách, vrtejte nadvakrát s navrtáváním

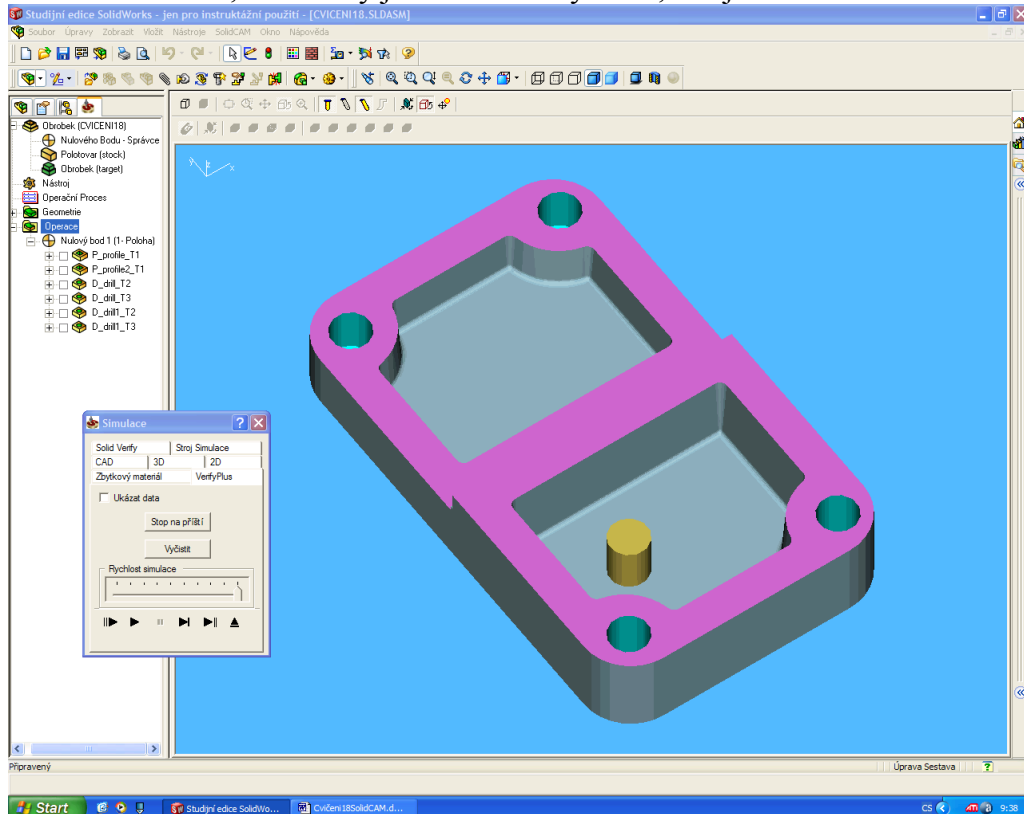

7. Pro kapsy nebudeme používat hrubování, protože mají jenom slévárenský přídavek. Použijeme dokončení konturou a kapsou velkým nástrojem o průměru 16 mm ale s rádiusem dna 2mm. Nižší kapsa má horní hladinu 25 a hloubku 20, Vyšší kapsa má horní hladinu 35 a hloubku 30

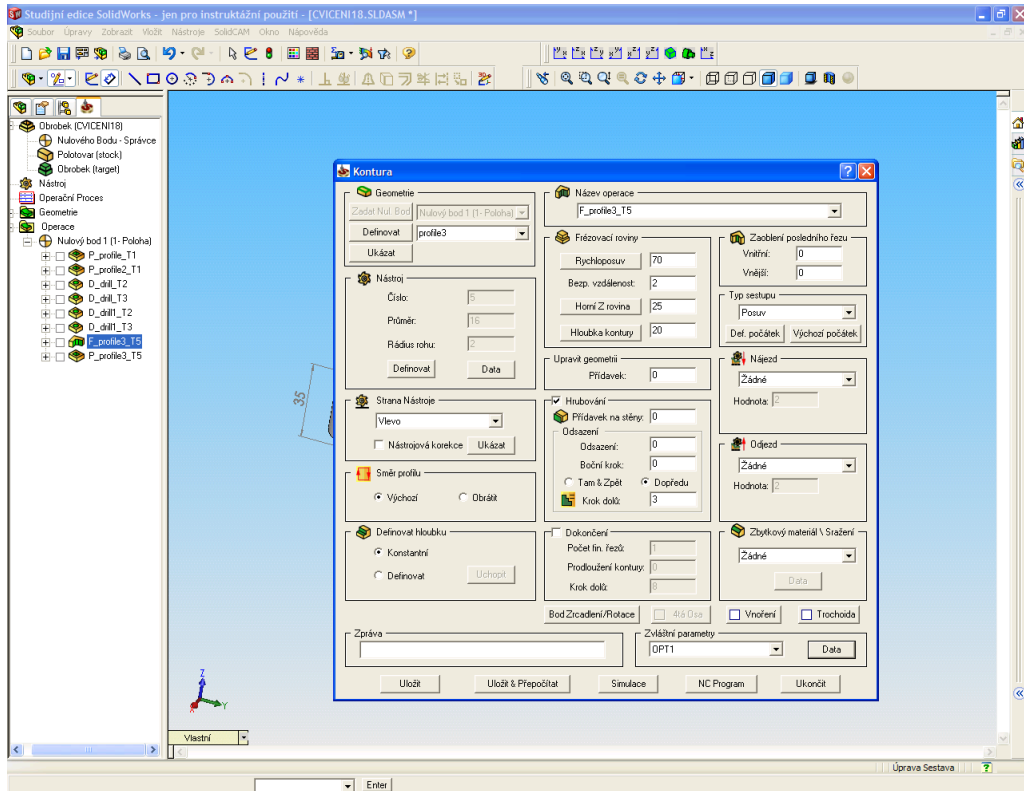

8. Po vyzkoušení simulace jsme zjistili, že nesouhlasí rádiusy, jsou tam R5, ale fréza měla R8. Použijeme ještě dvakrát tužkové obrábění.

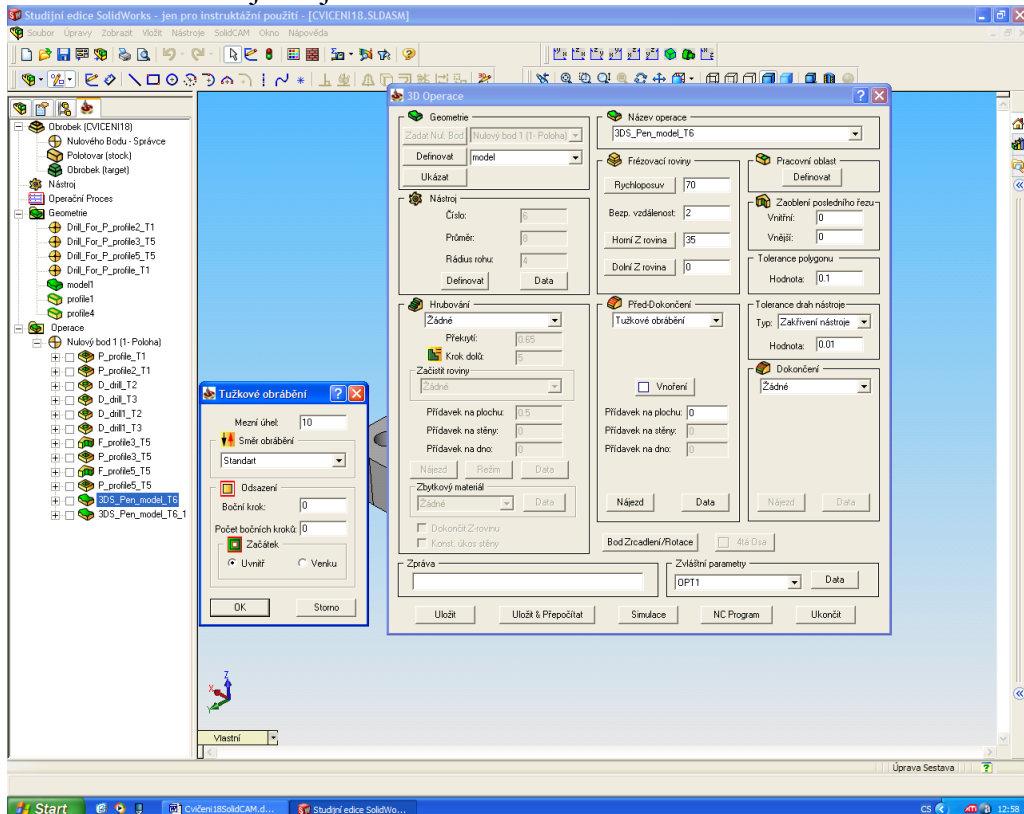

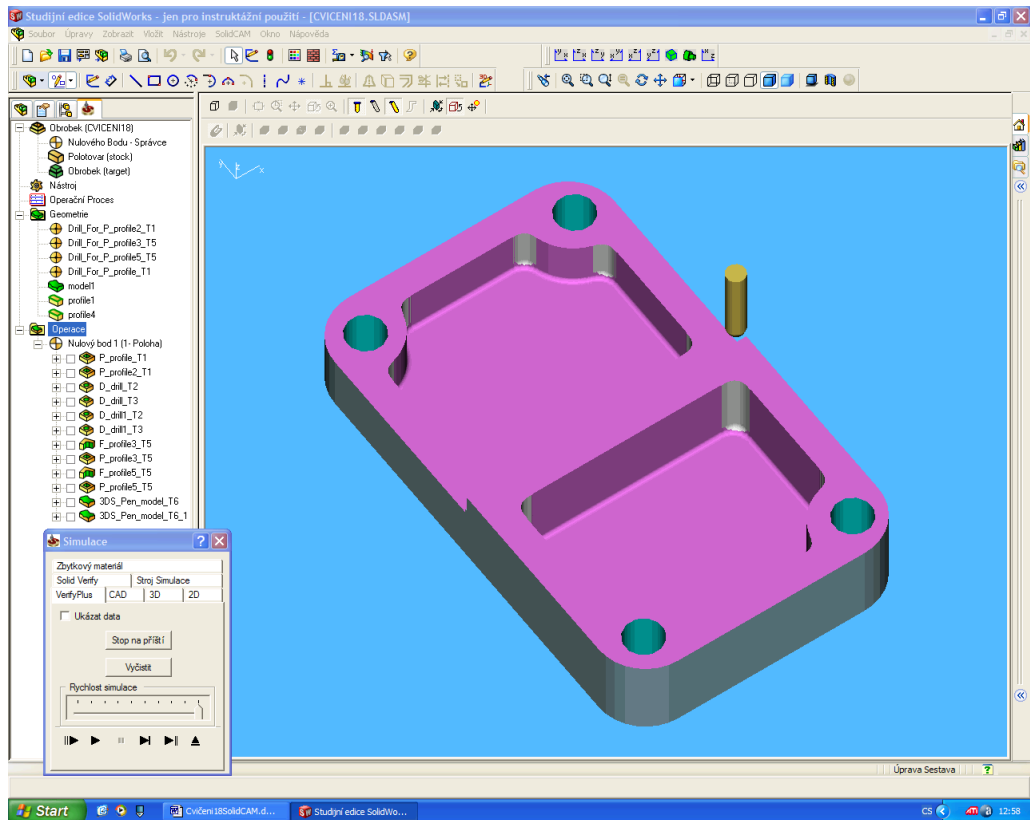

A jsme spokojeni s výsledkem